

Dell Precision™ M6400

Beállítási és gyors referencia kézikönyv

Ez az útmutató áttekintést ad a számítógép funkcióira, műszaki adataira, gyors üzembeállítására, szoftverére és hibaelhárítására vonatkozó információkra. Az operációs rendszerre, eszközökre és technológiákra vonatkozó bővebb információkért lásd a *Dell Technology Útmutatót* a **support.dell.com** weboldalon.

Típus PP08X

Megjegyzések, közlemények és figyelmeztetések



MEGJEGYZÉS: A „MEGJEGYZÉS“ a számítógép hatékonyabb használatát elősegítő fontos tudnivalókat tartalmaz.



FIGYELMEZTETÉS: A „FIGYELMEZTETÉS“ hardverhiba vagy adatvesztés potenciális lehetőségére hívja fel a figyelmet, egyben közli a probléma elkerülésének módját.



VIGYÁZAT! A „VIGYÁZAT!“ esetleges tárgyi és személyi sérülésekre, illetve életveszélyre hívják fel a figyelmet.

Ha az Ön által vásárolt számítógép Dell™ n Series típusú, a dokumentumban szereplő, Microsoft® Windows® operációs rendszerekkel kapcsolatos hivatkozások nem érvényesek.

A Macrovision termékére vonatkozó nyilatkozat

A termék szerzői jogok védelmére szolgáló technológiát tartalmaz, amelyet a Macrovision Corporation és mások tulajdonában lévő, az Amerikai Egyesült Államokban bejegyzett szabadalom, illetve szerzői jog véd. A szerzői jog hatálya alá tartozó védelmi technológia kizárólag a Macrovision Corporation engedélyével, csak otthoni vagy egyéb korlátozott megtekintési célra használható fel, amennyiben a Macrovision Corporation más felhatalmazást nem ad. Tilos a termék visszafejtése vagy gépi kódból történő visszafordítása.

A dokumentumban közölt információk külön értesítés nélkül is megváltozhatnak.

© 2008 Dell Inc. Minden jog fenntartva.

A Dell Inc. előzetes írásos engedélye nélkül szigorúan tilos a dokumentumot bármiféle módon sokszorosítani.

A szövegben használt védjegyek: a *Dell*, a *DELL* embléma, a *Dell Precision*, a *YOURS IS HERE* embléma, a *Wi-Fi Catcher* és a *DellConnect* a Dell Inc. védjegyei; a *Bluetooth* a Bluetooth SIG, Inc. tulajdonában lévő bejegyzett védjegy, és a Dell használatában van licenc alapján; az *Intel* az Intel Corporation bejegyzett védjegye, a *Core* pedig védjegye az Egyesült Államokban és más országokban; a *Microsoft*, a *Windows*, a *Windows Vista* és a *Windows Vista* Start gombjának emblémája a Microsoft Corporation védjegye vagy bejegyzett védjegye az Egyesült Államokban és/vagy más országokban.

Más védjegyek és kereskedelmi nevek is szerepelhetnek ebben a dokumentumban a védjegyekre és nevekre igényt tartó entitásokra, vagy termékeikre való hivatkozásképpen. A Dell Computer Corporation kizárólag a saját védjegyeiből és bejegyzett neveiből eredő jogi igényeket érvényesíti.

Típus PP08X

2008. augusztus

A.sz. H723G

Mód. A01

Tartalomjegyzék

1	A számítógép.	7
	Előlnézet	7
	Hátulnézet	8
	Az akkumulátor eltávolítása	9
	Vezeték nélküli kapcsoló és Dell™ Wi-Fi Catcher™ hálózatkereső	10
2	A számítógép összeállítása.	11
	Gyors telepítés	11
	Csatlakozás az internethez	14
	Internetkapcsolat beállítása	14
	Információk átvitele az új számítógépre	15
	Microsoft® Windows Vista® operációs rendszer	15
	Microsoft Windows® XP	16
3	Műszaki adatok	21

4	Hibaelhárítási javaslatok	29
	A hardverhiba-elhárító használata	29
	Tippek	29
	Tápellátással kapcsolatos problémák	30
	Memóriaproblémák	31
	Lefagyások és szoftver problémák	32
	Dell Technical Update szolgálat	33
	Dell Support Utility	34
	Dell Diagnostics	34
5	Szoftver újratelepítése	37
	Illesztőprogramok	37
	Az illesztőprogramok megkeresése	37
	Az illesztőprogramok és segédprogramok újratelepítése	38
	Az operációs rendszer visszaállítása	41
	A Microsoft® Windows® rendszer-visszaállítás használata	41
	A Dell Factory Image Restore (Dell gyári lemezkép visszaállítása) használata	44
	A Dell™ Operating System (Operációs rendszer) adathordozó használata	45
6	Információkeresés	47

7	Segítségkérés	49
	Segítség	49
	Műszaki támogatás és ügyfélszolgálat	50
	DellConnect™	50
	Online Szolgáltatások	50
	AutoTech Service	51
	Automatizált rendelési állapot szolgáltatás	51
	Problémák a rendeléssel	52
	Termékinformáció	52
	Eszközök visszaküldése garanciális javításra vagy visszafizetésre	52
	Telefonhívás előtti teendők	53
	Kapcsolatfelvétel a Dell-lel	55
	Tárgymutató	57

A számítógép

Előnézet

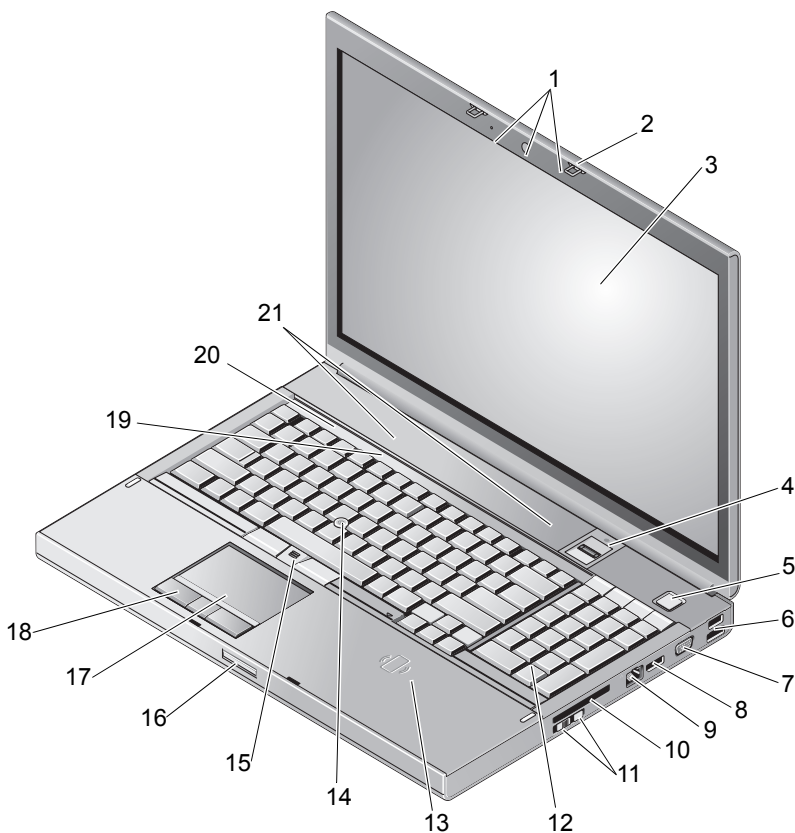

1 kamera (opcionális)
és mikrofon (2)

3 képernyő

2 képernyőzár kioldója (2)

4 ujjlenyomat-érzékelő/FIPS-
olvasó

- | | | | |
|----|---------------------------------------------------------------|----|---------------------------------|
| 5 | tápellátás gomb | 6 | USB 2.0 és eSATA csatlakozó |
| 7 | VGA | 8 | DisplayPort |
| 9 | hálózati csatlakozó (RJ-45) | 10 | ExpressCard kártyanyílás |
| 11 | vezeték nélküli kapcsoló és Wi-Fi Catcher™ hálózatkereső gomb | 12 | billentyűzet |
| 13 | vezeték nélküli intelligenskártya-olvasó | 14 | joystick-bütyök |
| 15 | joystick-bütyök gombjai (3) | 16 | képernyő zár kioldó |
| 17 | érintőpanel/léptető | 18 | érintőpanel gombjai (3) |
| 19 | a billentyűzet állapotjelző-lámpái | 20 | az eszközök állapotjelző lámpái |
| 21 | hangszórók (2) | | |

Hátulnézet

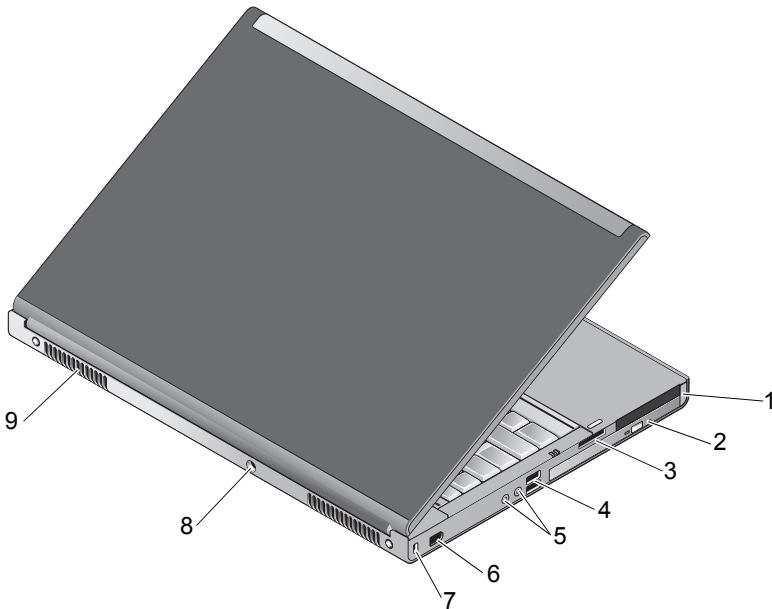

- | | | | |
|---|-----------------------------------------|---|----------------------------------------------------|
| 1 | PC-kártya és intelligens kártya nyílása | 2 | optikai meghajtó bővítőhelye |
| 3 | 8 az 1-ben médiakártya olvasó | 4 | USB 2.0 portok (2) |
| 5 | audio- és mikrofoncsatlakozók | 6 | 1394 port (6 érintkezős, tápellátással rendelkező) |
| 7 | biztonsági kábel nyílása | 8 | Hálózati tápadapter csatlakozó |
| 9 | szellőzőnyílások (2) | | |

⚠ VIGYÁZAT! A számítógép szellőző- és egyéb nyílásait soha ne zárja el, a nyílásokon semmit ne dugjon be, illetve ne hagyja, hogy a nyílásokban por rakódjon le. Működés közben ne tartsa a számítógépet rosszul szellőző helyen, például becsukott táskában. A levegő keringésének megakadályozása károsíthatja a számítógépet, vagy tüzet okozhat. A számítógép bekapcsolja a ventilátort, amikor felmelegedik. A ventilátor által keltett zaj normális, és nem jelenti azt, hogy probléma lenne a ventilátorral vagy a számítógéppel.

Az akkumulátor eltávolítása

⚠ VIGYÁZAT! Az ebben a részben ismertetett műveletek elvégzése előtt olvassa el a számítógéphez kapott biztonsági utasításokat.

⚠ VIGYÁZAT! Nem megfelelő akkumulátor használata növeli a tűz- és robbanásveszélyt. Az akkumulátort csak a Dell-től származó, kompatibilis akkumulátorra cserélje. Az akkumulátort az Ön Dell™ számítógépével történő használatra terveztük. Számítógépéhez ne használjon más számítógépekből származó akkumulátort.

⚠ VIGYÁZAT! Az akkumulátor eltávolítása és cseréje előtt kapcsolja ki a számítógépet, húzza ki a tápadaptert a konnektorból és a számítógépből, húzza ki a modemet a fali aljzatból és a számítógépből, és válasszon le minden külső kábelt a számítógépről.

- 1 Csúsztassa el az akkumulátor kioldóreteszét.
- 2 Egy műanyag vonalzóval feszítse ki az akkumulátort a számítógépből.

- 3 Az akkumulátor egyik oldalát forgassa felfelé.
- 4 Emelje ki az akkumulátort az akkumulátorrekeszből.

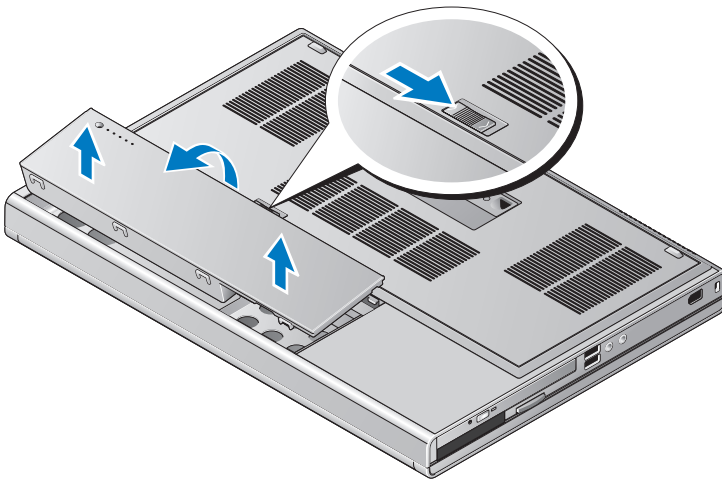

Vezeték nélküli kapcsoló és Dell™ Wi-Fi Catcher™ hálózatkereső



Vezeték nélküli kapcsoló ikonja







Dell Wi-Fi Catcher hálózatkereső ikon

A vezeték nélküli kapcsolót használja a vezeték nélküli hálózatok engedélyezéséhez vagy letiltásához, és a Wi-Fi Catcher hálózat keresőt a hálózatok kereséséhez. Az internetre való kapcsolódásról lásd: „Csatlakozás az internethez”, 14. oldal.

A számítógép összeállítása

Gyors telepítés

-  **VIGYÁZAT!** Az ebben a részben ismertetett műveletek elvégzése előtt olvassa el a számítógéphez kapott biztonsági utasításokat.
 -  **VIGYÁZAT!** A váltóáramú adapter világszerte bármely hálózati csatlakozóaljzattal működik. Mindemellett a tápcsatlakozók és elosztók országonként eltérőek lehetnek. Nem megfelelő kábellel vagy ha azt helytelenül csatlakoztatja a hálózati csatlakozóaljzatra vagy elosztóra, tüzet okozhat vagy a készülék károsodását okozhatja.
 -  **FIGYELMEZTETÉS:** Amikor a váltóáramú adapter kábelét kihúzza a számítógépből, a csatlakozót fogja meg és ne a kábelt, majd húzza meg határozottan, de óvatosan a kábel sérülésének elkerülése érdekében. Amikor felcsavarja a váltakozó áramú adapter kábelét, győződjön meg róla, hogy követi a csatlakozó szögét, hogy elkerülje a kábel sérülését.
 -  **MEGJEGYZÉS:** Egyes eszközök nem találhatóak a csomagban, ha nem rendelte meg azokat.
- 1 Csatlakoztassa a váltakozó áramú átalakítót a számítógép tápcsatlakozójához és a fali csatlakozóaljzathoz.

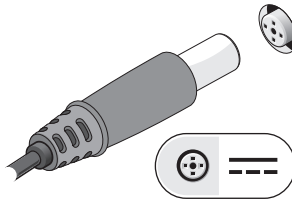

- 2** Csatlakoztassa a hálózati kábelt.

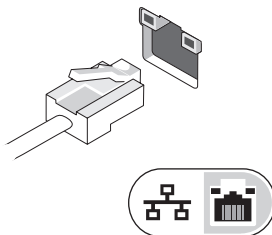

- 3** Csatlakoztassa az USB-eszközöket (például egér, billentyűzet).

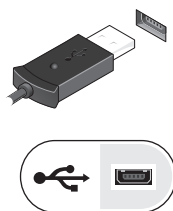

- 4** Csatlakoztassa az IEEE 1394 eszközöket, mint például DVD-lejátszó.

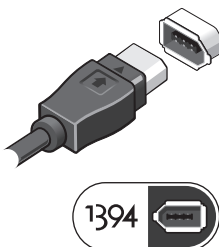

- 5 Nyissa fel a számítógép képernyőjét, és a számítógép bekapcsolásához nyomja meg a tápellátás gombot.



MEGJEGYZÉS: Javasoljuk, hogy bármilyen kártya telepítése előtt, a számítógép dokkoló állomáshoz vagy egyéb külső eszközhöz, például nyomtatóhoz történő csatlakoztatása előtt egyszer indítsa újra a számítógépet.

- 6 Kapcsolódjon az internethez. További információért lásd: „Csatlakozás az internethez“, 14. oldal.

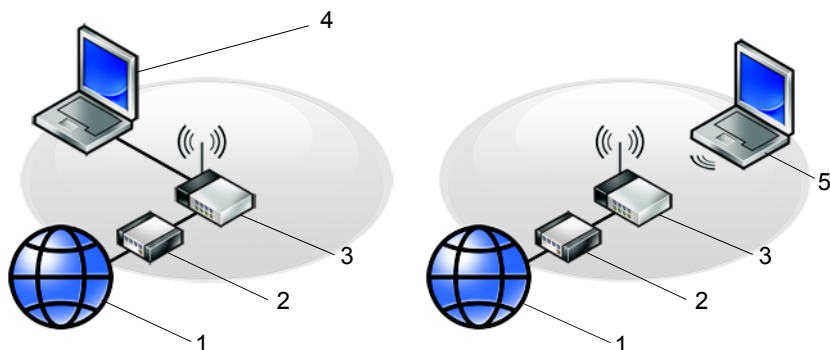

- | | | | |
|---|---------------------------------------|---|---------------------------------|
| 1 | internetszolgáltatás | 2 | kábel- vagy DSL-modem |
| 3 | vezeték nélküli útválasztó | 4 | laptop vezetékes csatlakozással |
| 5 | laptop vezeték nélküli csatlakozással | | |

Csatlakozás az internethez



MEGJEGYZÉS: Az internetszolgáltatók és ajánlataik országonként változnak.

Az internethez való csatlakozáshoz szüksége van egy modemes vagy hálózati kapcsolatra, valamint egy internetszolgáltatóra. *Amennyiben betárcsázós kapcsolatot használ*, csatlakoztassa a telefonvonalat a számítógép modemcsatlakozójába és a telefon fali aljzatába mielőtt megkezdí az internet kapcsolat beállítását. Amennyiben DSL vagy kábel/műholdas modemkapcsolatot használ, *kérjen útmutatást a beállításhoz internetszolgáltatójától.*

Internetkapcsolat beállítása

Internetkapcsolat beállítása az internetszolgáltató (ISP) által nyújtott ikon segítségével:

- 1 Mentsen el, és zárjon be minden nyitott fájlt, majd lépjen ki minden futó alkalmazásból.
- 2 Duplán kattintson az internetszolgáltató ikonjára a Microsoft® Windows® asztalon.
- 3 A beállítás elvégzéséhez kövesse a képernyőn megjelenő utasításokat.

Amennyiben az asztalon nem található meg az internetszolgáltató ikonja, vagy ha az internetkapcsolatot egy másik internetszolgáltatóval akarja létrehozni, kövesse az alábbi szakaszok közül a megfelelőt.



MEGJEGYZÉS: Amennyiben nem tud kapcsolódni az internethez, lásd a *Dell Technology Útmutatót*. Amennyiben a múltban sikeresen csatlakozott, lehetséges, hogy az internetszolgáltató (ISP) átmeneti üzemzavaráról van szó. Lépjen kapcsolatba internetszolgáltatójával a szolgáltatás állapotának ellenőrzése céljából, vagy próbálja meg újra a csatlakozást később.

 **MEGJEGYZÉS:** Készítse elő az internetszolgáltatótól kapott információkat. Amennyiben nincs internetszolgáltatója, tanulmányozza a **Csatlakozás az internethez** varázslót.

- 1 Mentsen el, és zárjon be minden nyitott fájlt, majd lépjen ki minden futó alkalmazásból.
- 2 Kattintson a Windows Vista Start gombjára a  → **Vezérlőpultra**
- 3 A **Hálózat és internet** elemnél válassza a **Csatlakozás az internethez** lehetőséget.
- 4 A **Kapcsolódás az internethez** ablakban, válassza vagy a **Szélessáv (PPPoE)** vagy a **Telefonos kapcsolatot**, attól függően, hogy hogyan akar csatlakozni.
 - Válassza a **Szélessávú** elemet, ha DSL- vagy műholdas modem, kábeltelevíziós modem vagy Bluetooth vezeték nélküli technológia használatával kíván csatlakozni az internetre.
 - Válassza a **Telefonos kapcsolat** elemet, ha telefonos modemet vagy ISDN-kapcsolatot használ.

 **MEGJEGYZÉS:** Amennyiben nem tudja, hogy milyen csatlakozástípust válasszon, kattintson a **Segítség a választáshoz** gombra, vagy lépjen kapcsolatba internetszolgáltatójával.

- 5 Kövesse a képernyőn megjelenő utasításokat, és a beállítás befejezéséhez használja az internetszolgáltatójától kapott beállítási információkat.

Információk átvitele az új számítógépre

Microsoft® Windows Vista® operációs rendszer

- 1 Kattintson a Windows Vista Start gombra , majd kattintson következőre: **Fájlok és beállítások átvitele** → **Windows Áttelepítő indítása elemre**.
- 2 A **Felhasználói fiókok felügyelete** párbeszédablakban kattintson a **Folytatás** gombra.
- 3 Kattintson az **Új átvitel indítása** vagy a **Folyamatban lévő átvitel folytatása** lehetőségre.
- 4 Kövesse a Windows Áttelepítő varázsló képernyőn megjelenő utasításait.

Microsoft Windows® XP

A Microsoft Windows XP operációs rendszer a Fájlok és beállítások átvitele varázslóval könnyíti meg az adatok átvitelét a forrásszámítógépről egy új számítógépre.

Az adatokat hálózaton vagy egy soros kapcsolaton keresztül viheti át az új számítógépre, vagy tárolhatja azokat cserélhető adathordozón, például írható CD-n az új számítógépre való átvitel céljából.



MEGJEGYZÉS: Úgy is átvihet információkat régi számítógépről egy újra, hogy közvetlenül csatlakoztat egy soros kábelt a két számítógép bemeneti/kimeneti portjaihoz.

A két számítógép közötti közvetlen kábeles csatlakozás beállítására vonatkozó utasításokért olvassa el a Microsoft Tudásbázis 305621. számú cikkét (*ÚTMUTATÓ: Közvetlen kábelkapcsolat létrehozása két számítógép között Windows XP rendszerben*). Előfordulhat, hogy bizonyos országokban ez az információ nem érhető el.

Ahhoz, hogy információkat vigyen át egy új számítógépre, a Fájlok és beállítások átvitele varázslót kell futtatnia.

A Fájlok és beállítások átvitele varázsló futtatása az operációs rendszer adathordozójával



MEGJEGYZÉS: Ehhez az eljáráshoz szükség van az *operációs rendszer* adathordozójára. Ez az adathordozó opcionális, és nem minden számítógéphez jár.

Új számítógép felkészítése a fájlátvitelre:

- 1 Nyissa meg a Fájlok és beállítások átvitele varázslót: kattintson a **Start** → **Minden program** → **Kellékek** → **Rendszerezszközők** → **Fájlok és beállítások átvitele varázsló** elemre.
- 2 Amikor megjelenik a **Fájlok és beállítások átvitele varázsló** üdvözlőképernyője, kattintson a **Tovább** gombra.
- 3 A **Melyik ez a számítógép?** képernyőn kattintson az **Új számítógép** → **Tovább** elemre.

- 4 A **Rendelkezik Windows XP CD-vel?** képernyőn kattintson **A Windows XP CD-ről fogom használni a varázslót** → **Tovább** elemre.
- 5 Amikor megjelenik a **Most menjen a régi számítógéphez** képernyő, menjen a régi vagy a forrásként használt számítógéphez. Ezúttal *ne* kattintson a **Tovább** gombra.

Adatok másolása a régi számítógépről:

- 1 A régi számítógépbe helyezze be a Windows XP *operációs rendszer* adathordozóját.
- 2 Az **Üdvözlí Önt a Microsoft Windows XP** képernyőn kattintson a **További feladatok elvégzése** elemre.
- 3 A **Mit szeretne tenni?** panelen kattintson a **Fájlok és beállítások átvitele** → **Tovább** elemre.
- 4 A **Melyik ez a számítógép?** képernyőn kattintson a **Régi számítógép** → **Tovább** elemre.
- 5 Az **Átviteli módszer kiválasztása** képernyőn kattintson a kívánt átviteli módra.
- 6 A **Mit szeretne átvinni?** képernyőn válassza ki az átvinni kívánt elemeket, majd kattintson a **Tovább** gombra.
Miután az adatok másolása befejeződött, megjelenik **Az összegyűjtési szakasz befejezése** képernyő.
- 7 Kattintson a **Befejezés** gombra.

Az adatok átvitele az új számítógépre:

- 1 A **Most menjen a régi számítógéphez** képernyőn az új számítógépen kattintson a **Tovább** gombra.
- 2 A **Hol vannak a fájlok és a beállítások?** képernyőn válassza ki a beállítások és fájlok átvitelénél használni kívánt módszert, és kattintson a **Tovább** gombra.
A varázsló alkalmazza az összegyűjtött fájlokat és beállításokat az új számítógépre.
- 3 A **Kész** képernyőn, kattintson a **Kész** gombra, és indítsa újra a számítógépet.

A Fájlok és beállítások átvitele varázsló futtatása az operációs rendszert tartalmazó adathordozó nélkül

Ahhoz, hogy az *operációs rendszer* adathordozója nélkül futtassa a Fájlok és beállítások átvitele varázslót, létre kell hoznia egy varázslólemezt, amely lehetővé teszi a biztonsági másolati rendszerkép fájl létrehozását cserélhető adathordozón.

Varázslólemezt új számítógépén Windows XP alatt a következő lépések végrehajtásával hozhat létre:

- 1** Nyissa meg a Fájlok és beállítások átvitele varázslót: kattintson a **Start** → **Minden program** → **Kellékek** → **Rendszerezszközők** → **Fájlok és beállítások átvitele varázsló** elemre.
- 2** Amikor megjelenik a **Fájlok és beállítások átvitele varázsló** üdvözlőképernyője, kattintson a **Tovább** gombra.
- 3** A **Melyik ez a számítógép?** képernyőn kattintson az **Új számítógép** → **Tovább** elemre.
- 4** A **Rendelkezik Windows XP CD-vel?** képernyőn kattintson a **Varázslólemez létrehozása a következő meghajtón** elemre, majd a **Tovább gombra**.
- 5** Helyezze be a cserélhető adathordozót, például egy írható CD-t, majd kattintson az **OK** gombra.
- 6** Amikor befejeződött a lemez létrehozása, és megjelenik a **Most menjen régi számítógépéhez** üzenet, *ne* kattintson a **Tovább** gombra.
- 7** Menjen a régi számítógéphez.

Adatok másolása a régi számítógépről:

- 1** Helyezze be a varázsló lemezét a régi számítógépbe, és kattintson a **Start** → **Futtatás** menüpontra.
- 2** A **Futtatás** ablak **Megnyitás** mezőjében keresse meg a **fastwiz** elérési útvonalát (a megfelelő cserélhető adathordozón), és kattintson az **OK** gombra.
- 3** A **Fájlok és beállítások átvitele varázsló** üdvözlő képernyőjén kattintson a **Tovább** gombra.
- 4** A **Melyik ez a számítógép?** képernyőn kattintson a **Régi számítógép** → **Tovább** elemre.

- 5 Az **Átviteli módszer kiválasztása** képernyőn kattintson a kívánt átviteli módra.
- 6 A **Mit szeretne átvinni?** képernyőn válassza ki az átvinni kívánt elemeket, majd kattintson a **Tovább** gombra.
Miután az adatok másolása befejeződött, megjelenik **Az összegyűjtési szakasz befejezése** képernyő.
- 7 Kattintson a **Befejezés** gombra.

Az adatok átvitele az új számítógépre:

- 1 Az új számítógépen, a **Most menjen a régi számítógépéhez** párbeszédpanelen kattintson a **Tovább** gombra.
- 2 A **Hol vannak a fájlok és a beállítások?** képernyőn válassza ki a beállítások és fájlok átvitelénél használni kívánt módszert, és kattintson a **Tovább** gombra. Kövesse a kijelzőn megjelenő utasításokat.

A varázsló beolvassa az összegyűjtött fájlokat és beállításokat, és átmásolja a számítógépre.

Miután minden fájl és beállítás átmásolása megtörtént, megjelenik a **Befejezés** képernyő.

- 3 Kattintson a **Kész** gombra, majd indítsa újra az új számítógépet.



MEGJEGYZÉS: A műveletre vonatkozó bővebb információért a support.dell.com weboldalon keresse meg a 154781. számú dokumentumot (*What Are The Different Methods To Transfer Files From My Old Computer To My New Dell™ Computer Using the Microsoft® Windows® XP Operating System?* (Az új és a régi Dell™ számítógépem közötti fájlátvitel különféle módszerei Microsoft® Windows® operációs rendszer használatával)).



MEGJEGYZÉS: A Dell™ Knowledge Base (Dell™ tudásbázis) dokumentum nem minden országban érhető el.

Műszaki adatok



MEGJEGYZÉS: A kínált opciók régióként eltérőek lehetnek. Ha a számítógép konfigurációjáról bővebb információt szeretne, kattintson a **Start** → **Súgó és támogatás** menüpontra, és válassza a számítógép adatainak megtekintését.

Processzor

Processzortípusok	Intel® Core™ 2 Duo Intel Core 2 Duo Extreme Edition Intel Core 2 Duo Quad Core Intel Core 2 Duo Extreme Edition Quad Core
L1 gyorsítótár	32 KB instrukciónként, 32 KB-os adatgyorsítótár magonként
L2 gyorsítótár	Megosztott 3 MB, 6 MB és 12 MB
Külső buszsebesség	1066 MHz

Rendszerinformáció

Chipkészlet	Intel Q43 GMCH, ICH9M-E
Adatbusz szélessége	64 bit
DRAM-busz szélessége	kétsatornás (2) 64 bites buszok
Processzor címbuszának szélessége	36 bit
Flash EPROM	SPI 32 Mbit
Grafikus busz	x16 PCI Express
PCI-busz	32 bites, 33 MHz

PC kártya

MEGJEGYZÉS: A PC kártya nyílás csak PC kártyához használható.
NEM támogatja a ExpressCards kártyákat.

CardBus vezérlő	Ricoh R5C847
PC kártya csatlakozó	egy (egy Type I vagy Type II kártyát támogat)
Támogatott kártyák	3,3 V és 5 V
PC kártya csatlakozó méret	80 tűs

ExpressCard

MEGJEGYZÉS: Az ExpressCard nyílás csak ExpressCard-hoz használható
NEM támogatja a PC kártyákat.

ExpressCard-csatlakozó	ExpressCard kártya nyílása (USB- és PCI Express-alapú felületek esetében)
Támogatott kártyák	34 mm-es és 54 mm-es ExpressCard kártyák

Memória

Memóriamodul csatlakozója	két, felhasználó által hozzáférhető SODIMM foglalat
Memóriamodul kapacitásai	1 GB, 2 GB vagy 4 GB
Memória típusa	DDR3 1066 MHz
Minimális memóriaméret	1 GB
Maximális memóriaméret	16 GB

MEGJEGYZÉS: A számítógépben az alábbi maximális memóriakonfigurációk használhatók: 1 GB, 2 GB, 3 GB, 4 GB, 8 GB, 12 GB, 16 GB.

MEGJEGYZÉS: A memóriamodulok bővítése és cseréje során a modulokat párosával a B és C foglalatba, illetve az A és D foglalatba kell helyezni, különben nem indul el a számítógép.

Intelligens kártya

Olvasási és írási képességek	ISO-7816-3 (aszinkron és szinkron, Type I és II) és ISO7816-12 támogatása
Támogatott kártyák	1,8 V, 3 V, 5 V
Támogatott programtechnológia	Java-kártyák
Interfész sebessége	9600–115 200 bps
EMV-szint	1. szint hitelesítve
WHQL-tanúsítvány	PC/SC

Portok és csatlakozók

Audio	mikrofoncsatlakozó, sztereó fejhallgató- és hangszórócsatlakozó
Mini-Card	egy fél méretű Mini-Card bővítőhely WLAN számára egy teljes méretű Mini-Card bővítőhely WWAN számára (Mobil szélessáv) egy teljes méretű Mini-Card bővítőhely WPAN számára (Bluetooth [®] vagy ultra szélessáv [UWB])
Hálózati adapter	RJ-45 port
USB	két 4 érintkezős USB 2.0-kompatibilis csatlakozó, egy 4 érintkezős USB 2.0-kompatibilis PowerShare csatlakozó, egy eSATA/USB 2.0-kompatibilis csatlakozó
Memóriakártya-olvasó	8 az 1-ben memóriakártya-olvasó SD, SDIO, MMC, XD, MS, MS-Pro, Mini-MMC, MMC+, Hi-density SD és Hi-capacity SD kártyatípusokhoz
CardBus/PCIMIA kártyanyílás	Type I/II kártyák támogatása
Videokártya	15 lyukas csatlakozó
IEEE 1394	tápellátással rendelkező 6 érintkezős
E-family dokkoló csatlakozó	144 érintkező dokkoló csatlakozó

Kommunikáció

Hálózati adapter	10/100/1000 Ethernet hálózati kártya
Vezeték nélküli	belső WLAN, WWAN és WPAN (UWB és Bluetooth) vezeték nélküli támogatása (külön beszerezhető kártya megvásárlása esetén)

Videokártya

Videó típus:	Diszkrét
Adatbusz	PCI-Express grafikus kártya x16
Képernyővezérlő	nVIDIA Quadro FX 3700M vagy NVIDIA Quadro FX 2700M
Videomemória	512 MB (NVIDIA Quadro FX 2700M) vagy 1 GB (nVIDIA Quadro FX 3700M)
Videó kimenet	15 érintkezős videocsatlakozó és kettős módú DisplayPort csatlakozó

Audio

Audio típusa	kétsatornás kiváló minőségű audio
Audiovezérlő	IDT 92HD71B
Sztereó átalakítás	24 bites (analog-digitális és digitális-analog)
Interfészek:	
Belső	kiváló minőségű audio kodek
Külső	bemeneti mikrofoncsatlakozó, sztereó fejhallgató- és hangszórócsatlakozó
Hangszórók	2x2 W, összesen 4 W
Belső hangszóróerősítő	AB osztályú 2 W-os sztereó BTL hangszóróerősítő
Hangerőszabályozás	a hangerő növelésére, csökkentésére és elnémításra szolgáló gomb

Képernyő

Típus (TFT aktív mátrix)	17", WXGA+ LCD, 17", WUXGA, LCD vagy RGB LED, RGB LED teljes szélességű
Aktív terület (X/Y)	367,3 X 229,5 mm
Méretek:	
Magasság:	
WXGA+/WUXGA (CCFL)	245 mm
WUXGA (LED)	248 mm
Szélesség (WXGA+/WUXGA)	383 mm
Átló	432 mm
Maximális felbontás:	
WXGA+ (CCFL)	1440 x 900 262 ezer színnel
WUXGA (CCFL)	1930 x 1200 262 ezer színnel
WUXGA (LED)	1930 x 1200 16,7 millió színnel
Működési szög	0° (lezárva) - 152°
Frissítési frekvencia	60 Hz
Látószög:	
WXGA+ vízszintes	40/40
WXGA+ függőleges	15/30
WUXGA vízszintes	60/60
WUXGA függőleges	45/45
Képpontméret:	
WXGA+	0,191 mm
WUXGA	0,225 mm
Jellemző energiafelvétel (panel háttérvilágítással)	
WXGA+ (CCFL)	6,46 W (maximum) inverterveszteség nélkül
WUXGA (CCFL)	9,5 W (maximum) inverterveszteség nélkül
WUXGA (LED)	15 W (maximum)

billentyűzet

Billentyűk száma	Egyesült Államok: 101 gomb Egyesült Királyság: 102 gomb Brazília: 104 gomb Japán: 105 gomb
Elrendezés	QWERTY/AZERTY/Kanji

Érintőpad

Felbontás:	
X tengely	57,52 egység milliméterenként
Y tengely	78,12 egység milliméterenként
Aktív terület	
X tengely	80,0 mm
Y tengely	47,11 mm

Akkumulátor

Típus	9 cellás „intelligens“ lítiumion akkumulátor (85 wattóra)
Töltési idő kikapcsolt számítógép esetében	körülbelül 1 óra 80%-os töltöttségi szinthez
Üzemidő	Az akkumulátor üzemideje függ az üzemi körülményektől, és jelentősen csökkenhet bizonyos nagy áramfelvételi körülmények között.
Élettartam	körülbelül 300 töltési és lemerítési ciklus
Hőmérsékleti tartomány:	
Működési	0° – 35°C
Tárolási	–40° – 60°C
Gombelem	CR-2032

Váltakozó áramú adapter

Bemeneti feszültség	100–240 V váltakozó áram
Bemeneti áramerősség (maximum)	2,5 A / 3.5 A
Bemeneti frekvencia	50–60 Hz
Kimenőáram	6,7 A / 10.8 A
Kimeneti feszültség	130 W / 210 W vagy magasabb
Kimeneti feszültség	19,5 volt egyenáram

Méretek:

Magasság	100 mm
Szélesség	44 mm
Mélység	198 mm

Hőmérsékleti tartomány:

Működési	0° – 35°C
Tárolási	–40° – 65°C

Ujjlenyomat-olvasó (opcionális)

Típus	Ujjlenyomat-érzékelő FIPS 140-2 / FIPS 201
-------	-----------------------------------------------

Fizikai jellemzők

Magasság	38,5 mm hátul
Szélesség	393 mm
Mélység	280,5 mm
Tömeg (9 cellás akkumulátorral és CD-meghajtóval)	3,87 kg

Környezeti

Hőmérsékleti tartomány:

Működési	0° – 35°C
Tárolási	–40° – 65°C

Relatív páratartalom (maximum):

Működési	10% – 90% (nem lecsapódó)
Tárolási	5% – 95% (nem lecsapódó)

Maximális rázkódás (a felhasználói környezetet stimuláló, véletlenszerű rázkódási spektrumot használva):

Működési	0,66 Grms (2 – 600 Hz)
Tárolási	1,30 Grms (2 – 600 Hz)

Maximális rázkódás (a merevlemez fejének alaphelyzetében mérve egy 2 milliszekundumos fél-színusz hullám erejéig):

Működési	142 G (2 ms)
Tárolási	162 G (2 ms)

Magasság (maximum):

Működési	–15,2 és 3048 m között
Tárolási	–15,2 és 10 668 m között

Légekörszennyezési szint

legfeljebb G2-es osztályú az ANSI/ISA-S71.04-1985 jelű szabvány szerint

Hibaelhárítási javaslatok

 **VIGYÁZAT!** A burkolat felnyitása előtt minden esetben húzza ki a számítógépet az elektromos csatlakozóaljzatból.



MEGJEGYZÉS: További részletes hibaelhárítási információt (például a rendszerüzenetekre való válaszadás módját) a *Szervizelési kézikönyvben* talál a support.dell.com webhelyen.

A hardverhiba-elhárító használata

- 1 Kattintson a Windows Vista Start gombra , majd a **Súgó és támogatás** lehetőségre.
- 2 Írja be a keresőmezőbe a **hardverhiba-elhárító** kifejezést, és a keresés elindításához nyomja meg az <Enter> billentyűt.
- 3 A keresés eredményei közül válassza ki a problémát legmegfelelőbben leíró opciót, és kövesse a további hibaelhárító lépéseket.

Tippek

- Ha egy eszköz nem működik, gondoskodjon arról, hogy az eszköz megfelelően legyen csatlakoztatva.
- Ha a hiba fellépése előtt alkatrészt helyezett be vagy távolított el, tekintse át a telepítési műveleteket, és gondoskodjon arról, hogy az alkatrész megfelelően legyen telepítve.
- Ha a képernyőn hibáüzenet jelenik meg, pontosan írja le az üzenetet. Ez az üzenet segíthet a támogató személyzetnek a probléma diagnosztizálásában és megoldásában.
- Ha egy programban jelenik meg hibáüzenet, olvassa el a program dokumentációját.

Tápellátással kapcsolatos problémák



VIGYÁZAT! A számítógép belsejében végzett munka előtt olvassa el figyelmesen a számítógéphez mellékelt biztonsági tudnivalókat. További biztonsági utasításokat a www.dell.com/regulatory_compliance webhelyen talál.

HA AZ ÜZEMJELZŐ FÉNY NEM VILÁGÍT — A számítógép ki van kapcsolva, vagy nem kap áramot.

- A tápkábelt dugja vissza a számítógép hátulján lévő tápellátó aljzatba, és csatlakoztassa a hálózati feszültségre.
- Az elosztókat, a hosszabbító kábeleket és az egyéb feszültségvédelmi eszközöket kiiktatva ellenőrizze, hogy a számítógép megfelelően működik-e.
- Ellenőrizze, hogy az elosztó be van-e dugva a fali csatlakozóaljzatba, és a kapcsolója be van-e kapcsolva.
- Ellenőrizze, hogy a hálózati csatlakozó megfelelően működik-e egy másik készülékkel, például egy lámpával.
- Gondoskodjon arról, hogy a fő tápkábel és a kezelőpanel kábele biztonságosan csatlakozzon az alaplaphoz.

HA A TÁPELLÁTÁS FÉNYE KÉKEN VILÁGÍT, ÉS A SZÁMÍTÓGÉP NEM REAGÁL —

- Győződjön meg arról, hogy a képernyő csatlakoztatva van, és be van kapcsolva.
- Ha a képernyő csatlakoztatva van, és be van kapcsolva, olvassa el a *szervizelési kézikönyvet* a **support.dell.com** webhelyen.

HA AZ ÜZEMJELZŐ FÉNY KÉK SZÍNNEL VILLOG — A számítógép készenléti állapotban van. A normál működés visszaállításához nyomjon meg egy gombot a billentyűzeten, mozgassa az egeret, vagy nyomja meg a főkapcsolót.

HA AZ ÜZEMJELZŐ FÉNY SÁRGA SZÍNNEL VILLOG — A számítógép kap áramot, de egy eszköz hibésan működik vagy hibásan van telepítve.

- Távolítsa el, majd szerelje be újra valamennyi memóriamodult.
- Távolítsa el, majd szerelje be újra valamennyi bővítőkárttyát, köztük a grafikus kártyákat.

HA AZ ÜZEMJELZŐ FÉNY SÁRGA SZÍNNEL FOLYAMATOSAN VILÁGÍT —

Táplálási hiba, vagy egy eszköz hibásan működik, vagy helytelenül van telepítve

- Győződjön meg, hogy a processzor feszültségkábele biztonságosan csatlakozik az alaplap feszültségcsatlakozójához. (lásd a *Szervizelési kézikönyvet* a **support.dell.com** címen).
- Gondoskodjon arról, hogy a fő tápkábel és az előlap kábele biztonságosan csatlakozzon az alaplaphoz.

ZÁRJA KI AZ INTERFERENCIAFORRÁSOKAT — Az interferencia néhány lehetséges oka:

- Tápkábel, a billentyűzet és az egér hosszabbítókábele
- Túl sok készülék csatlakozik egy elosztóra
- Több elosztó csatlakozik egy hálózati csatlakozóra

Memóriaproblémák



VIGYÁZAT! A számítógép belsejében végzett munka előtt olvassa el figyelmesen a számítógéphez mellékelte biztonsági tudnivalókat. További biztonsági utasításokat a www.dell.com/regulatory_compliance webhelyen talál.

HA NEM ELEGENDŐ MEMÓRIÁRA UTALÓ ÜZENETET KAP —

- Mentse el és zárja be a nyitva lévő fájlokat, lépjen ki a nyitott programokból, és nézze meg, hogy ez megoldotta-e a problémát.
- A szoftver dokumentációjában olvassa el a minimális memóriakövetelményekre vonatkozó részt. Ha szükséges, helyezzen be további memóriát.
- Vegye ki és helyezze vissza a memóriamodulokat, hogy meggyőződjön a számítógép és a memóriamodulok közötti kommunikáció zavartalan működéséről.
- Futtassa a Dell Diagnostics programot (lásd:). „Dell Diagnostics“, 34. oldal.

HA MÁS MEMÓRIAPROBLÉMÁT TAPASZTAL —

- Vegye ki és helyezze vissza a memóriamodulokat, hogy meggyőződjön a számítógép és a memóriamodulok közötti kommunikáció zavartalan működéséről.
- Kövesse a memória telepítésére vonatkozó útmutatásokat.
- Ellenőrizze, hogy a memóriát, amelyet használ, a számítógép támogatja-e. Tudnivalók a számítógép által támogatott memóriatípusokról: „Műszaki adatok“, 21. oldal.
- Futtassa a Dell Diagnostics programot (lásd:). „Dell Diagnostics“, 34. oldal.

Lefagyások és szoftver problémák



MEGJEGYZÉS: A dokumentumban ismertetett eljárások a Windows alapértelmezett nézetére érvényesek, és nem feltétlenül érvényesek, ha a Dell számítógépen a Windows Classic nézetet állítja be.

A számítógép nem indul el

ELLENŐRIZZE A TÁPCSATLAKOZÁST A SZÁMÍTÓGÉP VÁLTÓÁRAMÚ ADAPTERÉNEK CSATLAKOZÓJÁHOZ ÉS A FALI CSATLAKOZÓALJZATHOZ

Egy program nem reagál

ÁLLÍTSA LE A PROGRAMOT —

- 1 A <Ctrl><Shift><Esc> billentyűk egyidejű megnyomásával nyissa meg az Eszközkezelő párbeszédpanelt, és kattintson az **Alkalmazások** fülre.
- 2 Kattintással válassza ki a programot, amely nem válaszol, és kattintson a **Feladat leállítása** gombra.

Egy program ismételten lefagy



MEGJEGYZÉS: A legtöbb szoftver rendszerint rendelkezik telepítési utasításokat tartalmazó dokumentációval hajlékonylemezen, CD-n vagy DVD-n.

OLVASSA ÁT A SZOFTVER DOKUMENTÁCIÓJÁT — Szükség esetén távolítsa el, majd telepítse újra a programot.

A program korábbi Microsoft® Windows® operációs rendszerre készült

FUTASSA A PROGRAMKOMPATIBILITÁSI VARÁZSLÓ —

- 1 Kattintson a következőre: **Start**  → **Vezérlőpult** → **Programok** → **Régebbi program használata a Windows jelenlegi változatával.**
- 2 Az üdvözlőképernyőn kattintson a **Tovább** gombra.
- 3 Kövesse a kijelzőn megjelenő utasításokat.

Egybefüggő kék képernyő jelenik meg

KAPCSOLJA KI A SZÁMÍTÓGÉPET — Ha a számítógép a billentyűzetre vagy az egér mozgatására nem reagál, a tápellátás gombot legalább 6 másodpercig nyomva tartva kapcsolja ki a számítógépet, majd indítsa újra.

Egyéb szoftverproblémák

HIBAELHÁRÍTÁSI INFORMÁCIÓKÉRT TANULMÁNYOZZA A SZOFTVER DOKUMENTÁCIÓJÁT, VAGY ÉRDEKLŐDJÖN AGYÁRTÓTÓL —

- Győződjön meg arról, hogy a program kompatibilis a számítógépre telepített operációs rendszerrel.
- Győződjön meg arról, hogy a számítógép megfelel a szoftver futtatásához szükséges minimális hardverkövetelményeknek. További információkért olvassa el a szoftver dokumentációját.
- Győződjön meg arról, hogy a program telepítése és konfigurációja megfelelő.
- Ellenőrizze, hogy az eszköz-illesztőprogramok nem ütköznek-e a programmal.
- Szükség esetén távolítsa el, majd telepítse újra a programot.

Dell Technical Update szolgálat

A Dell Technical Update szolgálat proaktív e-mail értesítéseket küld a számítógépét érintő szoftver- és hardverfrissítésekről. A Dell Technical Update szolgáltatásra való feliratkozáshoz látogasson el a support.dell.com/technicalupdate webcímre.

Dell Support Utility

A segédprogram információkat nyújt az önálló problémamegoldáshoz, szoftverfrissítéseket kínál, valamint állapotfigyelést végez a számítógépen. Indítsa a Dell Support segédprogramot a tálcán levő  ikonnal vagy a **Start** menüből.

Amennyiben a Dell Support ikon nem jelenik meg a tálcán:

- 1 Kattintson **Start** → **Minden program** → **Dell Support** → **Dell Support Settings** (Dell Support beállításai) **elemre**.
- 2 Győződjön meg arról, hogy a **Show icon on the taskbar** (Ikon mutatása a tálcán) lehetőség be van jelölve.



MEGJEGYZÉS: Ha a Dell Support segédprogram nem elérhető a **Start** menüen keresztül, látogassa meg a **support.dell.com** címet, és töltsse le onnan a szoftvert.

Bővebb információkért a Dell Support segédprogramról, kattintson a kérdőjelre (?) a **Dell™ Support** képernyő tetején.

Dell Diagnostics



VIGYÁZAT! Az ebben a részben ismertetett műveletek elvégzése előtt olvassa el a számítógéphez kapott biztonsági utasításokat.

A Dell Diagnostics indítása a merevlemezeiről

- 1 Gondoskodjon arról, hogy a számítógépe csatlakozzon hálózati feszültségre.
- 2 Kapcsolja be (vagy indítsa újra) a számítógépet.
- 3 Amikor a DELL™ logó megjelenik, azonnal nyomja meg az F12 billentyűt. A start menüben válassza ki a **Diagnostics** (Diagnosztika) elemet, és nyomja meg az <Enter> billentyűt.



MEGJEGYZÉS: Ha túl sokáig vár, és megjelenik az operációs rendszer logója, várjon tovább, amíg megjelenik a Microsoft® Windows® asztal, majd kapcsolja ki a számítógépet, és próbálja újra.



MEGJEGYZÉS: Ha arra vonatkozó figyelmeztető üzenetet lát, hogy nem található a diagnosztikai segédprogramok partíciója, futtassa a Dell Diagnostics programot a *Drivers and Utilities* CD-ről.

- 4 Nyomja meg bármelyik billentyűt a Dell Diagnostics program indításához a diagnosztizáló segédprogram merevlemez-partíciójáról, és kövesse a képernyőn megjelenő utasításokat.

A Dell Diagnostics indítása a *Drivers and Utilities* CD-ről

 **MEGJEGYZÉS:** A Dell *Drivers and Utilities* adathordozója opcionális, ezért elképzelhető, hogy nem képezi a számítógép részét.

- 1 Helyezze be a *Drivers and Utilities* CD-t.
- 2 Állítsa le, és indítsa újra a számítógépet.

Amikor a DELL logó megjelenik, azonnal nyomja meg az <F12> billentyűt.

 **MEGJEGYZÉS:** Ha túl sokáig vár, és megjelenik az operációs rendszer logója, várjon tovább, amíg megjelenik a Microsoft® Windows® asztal, majd kapcsolja ki a számítógépet, és próbálja újra.

 **MEGJEGYZÉS:** Az alábbi lépések csak egy alkalomra változtatják meg az indító szekvenciát. Következő indításkor a számítógép a rendszerbeállításokban megadott eszközről fog indulni.

- 3 Amikor megjelenik az indítóeszközök listája, jelölje ki a **CD/DVD/CD-RW** meghajtót, majd nyomja le az <Enter> billentyűt.
- 4 A megjelenő menüből válassza ki a **Boot from CD-ROM** (CD-ROM-meghajtóról történő indítás) lehetőséget, majd nyomja meg az <Enter> billentyűt.
- 5 Nyomja meg az 1 billentyűt a menü elindításához, majd a folytatáshoz nyomja meg az <Enter> billentyűt.
- 6 A számozott listában válassza a **Run the 32 Bit Dell Diagnostics** (A 32 bites Dell diagnosztika futtatása) parancsot. Ha több verzió is fel van sorolva, válassza a számítógépének megfelelőt.
- 7 Amikor a Dell Diagnostics **Főmenüje** megjelenik, válassza ki a futtatni kívánt tesztet, és kövesse a képernyőn megjelenő utasításokat.

Szoftver újratelepítése

Illesztőprogramok

Az illesztőprogramok megkeresése

Ha valamelyik eszköz működésében zavart észlel, állapítsa meg, hogy a hibát nem az illesztőprogram okozza-e, és szükség esetén frissítse az illesztőprogramot.

Windows X:

- 1 Kattintson a **Start** → **Vezérlőpult** parancsra.
- 2 A **Kategória választása** részen kattintson a **Teljesítmény és karbantartás** elemre, majd kattintson a **Rendszer** elemre.
- 3 A **Rendszertulajdonságok** ablakban kattintson a **Hardver** fülre, és kattintson az **Eszközkezelő** elemre.

Windows Vista:

- 1 Kattintson a Windows Vista Start gombra™ , majd jobb egérgombbal a **Számítógép** elemre.
- 2 Kattintson a **Tulajdonságok** → **Eszközkezelő** pontra.



MEGJEGYZÉS: Megjelenhet a **Felhasználói fiókok felügyele**te ablak. Ha rendszergazdai jogokkal rendelkezik a számítógépen, kattintson a **Folytatás** gombra. Ellenkező esetben a továbblépéshez kérjen segítséget a rendszergazdától.

Ellenőrizze a listán, van-e olyan eszköz, amelynek ikonján felkiáltójel látható (sárga színnel bekarikázott [!]).

Ha van, valószínűleg újra kell telepítenie az illesztőprogramot, vagy új illesztőprogramot kell telepítenie (lásd: „Az illesztőprogramok és segédprogramok újratelepítése“, 38. oldal).

Az illesztőprogramok és segédprogramok újratelepítése



-  **FIGYELMEZTETÉS:** A Dell Support webhelyén a support.dell.com oldalon és a *Drivers and Utilities* (Illesztőprogramok és segédprogramok) adathordozón Dell™ számítógépek számára jóváhagyott illesztőprogramok találhatóak. Amennyiben más helyről származó illesztőprogramokat telepít, számítógépe nem biztos, hogy megfelelően fog működni.

Visszatérés az illesztőprogram előző verziójához

Windows X:

- 1 Kattintson a **Start** → **Sajátgép** → **Tulajdonságok** → **Hardver** → **Eszközkezelő** pontra.
- 2 Kattintson a jobb egérgombbal az eszközre, amelynek az illesztőprogramját telepítette, majd válassza a **Tulajdonságok** menüpontot.
- 3 Kattintson az **Illesztőprogram** fül → **Visszaállítás** lehetőségére.

Windows Vista:

- 1 Kattintson a Windows Vista Start gombra , majd jobb egérgombbal a **Számítógép** elemre.
- 2 Kattintson a **Tulajdonságok** → **Eszközkezelő** pontra.
 **MEGJEGYZÉS:** Megjelenhet a **Felhasználói fiókok felügyelete** ablak. Ha rendszergazdai jogokkal rendelkezik a számítógépen, kattintson a **Folytatás** gombra. Ellenkező esetben az Eszközkezelő használatához kérjen segítséget a rendszergazdától.
- 3 Kattintson a jobb egérgombbal az eszközre, amelynek az illesztőprogramját telepítette, majd válassza a **Tulajdonságok** menüpontot.
- 4 Kattintson az **Illesztőprogram** lap → **Visszaállítás** lehetőségére.

Ha az illesztőprogram visszaállítása nem oldotta meg a problémát, használja a rendszer-visszaállítást (lásd: „Az operációs rendszer visszaállítása“, 41. oldal) a számítógép korábbi, az új eszköz illesztőprogramjának telepítése előtti állapotára való visszaállításához.

A Drivers and Utilities adathordozó használata

Ha sem az illesztőprogram-visszaállítás, sem a rendszer-visszaállítás (lásd „Az operációs rendszer visszaállítása“, 41. oldal) nem oldja meg a problémát, telepítse újra az illesztőprogramot a *Drivers and Utilities* CD-ről.

- 1 A Windows asztal megjelenítése után helyezze be a *Drivers and Utilities* adathordozót.

Ha első alkalommal használja a *Drivers and Utilities* adathordozót, folytassa a 2. lépés lépéssel. Ha nem, folytassa az 5. lépés. lépéssel.

- 2 Amikor elindul a *Drivers and Utilities* CD/DVD telepítőprogramja, kövesse a képernyőn megjelenő utasításokat.



MEGJEGYZÉS: Legtöbb esetben a *Drivers and Utilities* program automatikusan elindul. Ha nem, indítsa el a Windows Intézőt, kattintson az adathordozó meghajtójára a tartalom megjelenítéséhez, majd kattintson duplán az **autorcd.exe** fájlra.

- 3 Amikor megjelenik az **InstallShield Wizard Complete** (A telepítővarázsló elkészült) ablak, távolítsa el a *Drivers and Utilities* lemezt és kattintson a **Finish** (Befejezés) gombra a számítógép újraindításához.
- 4 A Windows asztal megjelenítése után helyezze be újra a *Drivers and Utilities* adathordozót.
- 5 A **Welcome Dell System Owner** (Üdvözöljük a Dell rendszer tulajdonosát!) képernyő megjelenésekor kattintson a **Next** (Tovább) gombra.



MEGJEGYZÉS: A *Drivers and Utilities* (illesztőprogramok és segédprogramok) adathordozó csak az eredetileg a számítógépbe telepített hardverekhez tartozó illesztőprogramokat jeleníti meg. Ha más hardvert is telepített, lehet, hogy az új hardver illesztőprogramja nem jelenik meg. Amennyiben ezek az illesztőprogramok nem jelennek meg, lépjen ki a *Drivers and Utilities* (Illesztőprogramok és segédprogramok) programból. Az illesztőprogramról az eszköz dokumentációjában olvashat tudnivalókat.

Egy üzenet szerint az adathordozó észleli a számítógépben lévő hardvereket.



A számítógép által használt illesztőprogramok automatikusan megjelennek a **My Drivers—The ResourceCD has identified these components in your system** (Saját illesztőprogramok - A forrás CD azonosította ezeket az eszközöket a rendszerben) ablakban.

- 6 Kattintson az újratelepíteni kívánt illesztőprogramra, és kövesse a képernyőn megjelenő utasításokat.

Ha egy adott illesztőprogram nem szerepel a listában, akkor az illesztőprogramra nincs szüksége az operációs rendszernek.

Az illesztőprogramok manuális újratelepítése

Miután kicsomagolta az illesztőprogram fájljait a merevlemezre a korábbi részben leírt módon:

- 1 Kattintson a Windows Vista Start gombra , majd jobb egérgombbal a **Számítógép** elemre.
- 2 Kattintson a **Tulajdonságok** → **Eszközkezelő** pontra.
 **MEGJEGYZÉS:** Megjelenhet a **Felhasználói fiókok felügyelete** ablak. Ha rendszergazdai jogokkal rendelkezik a számítógépen, kattintson a **Folytatás** gombra. Ellenkező esetben az Eszközkezelő használatához kérjen segítséget a rendszergazdától.
- 3 Kattintson duplán annak az eszköznek a típusára, amelyhez telepíti az illesztőprogramot (például **Audio** vagy **Video**).
- 4 Kattintson duplán annak az eszköznek a nevére, amelyhez telepíti az illesztőprogramot.
- 5 Kattintson az **Illesztőprogram** fülön a **Frissítés** → **Illesztőprogramok keresése a számítógépen** elemre.
- 6 Kattintson a **Tallózás** gombra, és keresse meg azt a helyet, ahová előzőleg másolta az illesztőprogramokat.
- 7 Amikor megjelenik a megfelelő illesztőprogram neve, kattintson az illesztőprogram nevére, majd az **OK** → **Tovább** gombokra.
- 8 Kattintson a **Befejezés** gombra, és indítsa újra a számítógépet.

Az operációs rendszer visszaállítása

Az operációs rendszert a következő módokon állíthatja vissza:

- A Microsoft Windows Rendszer-visszaállítás a számítógépet egy korábbi működési állapotba helyezi vissza az adatfájlok érintése nélkül. Az operációs rendszer visszaállítására és az adatfájlok megőrzésére használja első megoldásként a rendszer-visszaállítási szolgáltatást.
- A Dell Factory Image Restore (elérhető Windows Vista alatt) visszaállítja a merevlemezt a vásárlás pillanatának megfelelő állapotba. Mindkét segédprogram végleg töröl minden adatot a merevlemezről, és eltávolít minden programot, amelyet Ön a számítógép kézhezvétele óta telepített. A Dell Factory Image Restore szolgáltatást csak abban az esetben használja, ha a rendszer-visszaállítás nem oldotta meg az operációs rendszer problémáját.
- Amennyiben Dell *operációs rendszer* adathordozót kapott a számítógéphez, annak használatával is visszaállíthatja az operációs rendszert. Azonban az *Operating System* lemez használata is töröl minden adatot a merevlemezről. A lemezt *csak* abban az esetben használja, ha a rendszer-visszaállítás nem oldotta meg az operációs rendszer problémáját.

A Microsoft® Windows® rendszer-visszaállítás használata

A Windows operációs rendszer rendszer-visszaállítás funkciója segítségével a számítógép visszaállítható egy korábbi, működőképes állapotra (az adatfájlok érintése nélkül), ha a hardverben, szoftverben vagy más rendszerbeállításban történt módosítás miatt a rendszer nemkívánatos működési állapotba került. A Rendszer-visszaállítás bármely módosítása a számítógépen teljes mértékben visszafordítható.



FIGYELMEZTETÉS: Az adatfájlokról rendszeresen készítsen biztonsági másolatot. A rendszer-visszaállítás nem követi nyomon az adatfájlokat és nem is állítja helyre őket.



MEGJEGYZÉS: A dokumentumban ismertetett eljárások a Windows alapértelmezett nézetére érvényesek, és nem feltétlenül érvényesek, ha a számítógépen a Windows Classic nézetet állítja be.

A rendszer-visszaállítás indítása

Windows X:

 **FIGYELMEZTETÉS:** Mielőtt a számítógépét visszaállítaná egy korábbi működési állapotra, minden nyitott fájlt mentsen el, és zárja be a futó programokat. A rendszer teljes visszaállításáig ne módosítson, nyisson meg vagy töröljön fájlokat vagy programokat.

- 1 Kattintson a **Start** → **Minden program** → **Kellékek** → **Rendszereszközök** → **Rendszer-visszaállítás** pontra.
- 2 Válassza a **Számítógép visszaállítása egy korábbi időpontra** vagy a **Visszaállítási pont létrehozása** lehetőséget.
- 3 Kattintson a **Tovább** gombra, és kövesse a képernyőn megjelenő további utasításokat.

Windows Vista:

- 1 Kattintson a **Start** gombra .
- 2 A Keresés megkezdése mezőbe írja be a **Rendszer-visszaállítás** szöveget, majd nyomja meg az <Enter> billentyűt.

 **MEGJEGYZÉS:** Megjelenhet a **Felhasználói fiókok felügyelete** ablak. Ha rendelkezik rendszergazdai jogokkal a számítógépen, kattintson a **Folytatás** gombra; ellenkező esetben a művelet folytatása érdekében forduljon a rendszergazdához.

- 3 Kattintson a **Tovább** gombra, és kövesse a képernyőn megjelenő további utasításokat.

Abban az esetben, ha a rendszer-visszaállítás nem oldotta meg a problémát, visszavonhatja a legutolsó rendszer-visszaállítást. Lásd: „Az utolsó rendszer-visszaállítás visszavonása“, 43. oldal.

Az utolsó rendszer-visszaállítás visszavonása

-  **FIGYELMEZTETÉS:** Az utolsó rendszer-visszaállítás visszavonása előtt mentsen és zárjon be minden nyitott fájlt, és lépjen ki minden futó programból. A rendszer teljes visszaállításáig ne módosítson, nyisson meg vagy töröljön fájlokat vagy programokat.

Windows X:

- 1 Kattintson a **Start** → **Minden program** → **Kellékek** → **Rendszereszközök** → **Rendszer-visszaállítás** pontra.
- 2 Kattintson az **Utolsó visszaállítás visszavonása** lehetőségre, majd a **Tovább** gombra.

Windows Vista:

- 1 Kattintson a **Start** gombra .
- 2 A Keresés megkezdése mezőbe írja be a **Rendszer-visszaállítás** szöveget, majd nyomja meg az <Enter> billentyűt.
- 3 Kattintson az **Utolsó visszaállítás visszavonása** lehetőségre, majd a **Tovább** gombra.

A rendszer-visszaállítás engedélyezése

-  **MEGJEGYZÉS:** A Windows Vista nem tiltja le a rendszer-visszaállítást; függetlenül a kevés lemezhelytől. Ennél fogva, az alábbi lépések csak a Windows XP esetén érvényesek

Ha 200 MB-nál kevesebb szabad lemezterülettel rendelkező Windows XP programot telepít újra, a rendszer-visszaállítás automatikusan le van tiltva.

A rendszer-visszaállítás állapotának megtekintéséhez:

- 1 Kattintson a **Start** → **Vezérlőpult** → **Teljesítmény és karbantartás** → **Rendszer** pontra.
- 2 Kattintson a **Rendszer-visszaállítás** fülre, és győződjön meg róla, hogy a **Rendszer-visszaállítás kikapcsolása** jelölőnégyzet nincs bejelölve.

A Dell Factory Image Restore (Dell gyári lemezkép visszaállítása) használata



FIGYELMEZTETÉS: A Dell PC Restore vagy a Dell Factory Image Restore szolgáltatás véglegesen töröl minden adatot a merevlemezről, eltávolít minden olyan programot és illesztőprogramot, amit Ön a számítógép átvétele óta telepített. Ha módja van rá, készítsen biztonsági mentést az adatokról e szolgáltatások használata előtt. A Dell Factory Image Restore szolgáltatást csak abban az esetben használja, ha a rendszer-visszaállítás nem oldotta meg az operációs rendszer problémáját.



MEGJEGYZÉS: A Dell Factory Image Restore egyes országokban és számítógépeken lehet, hogy nem elérhető.

Használja a Dell Factory Image Restore (Windows Vista) szolgáltatás csak mint utolsó módszert az operációs rendszer visszaállítására. Ezek a szolgáltatások a merevlemez a számítógép vásárlásakor működőképes állapotra állítják vissza. Minden a számítógép kézhezvétele óta telepített program és fájl, – többek között az adatfájlok is – véglegesen törlődnek a merevlemezről. Az adatfájlok közé tartoznak a dokumentumok, a számológépek, az e-mail üzenetek, a digitális fényképek, a zenefájlok stb. Lehetőség esetén készítsen biztonsági mentést minden adatról a Dell Factory Image Restore használata előtt.

Dell: Gyári lemezkép visszaállítása

- 1 Kapcsolja be a számítógépet. Amikor a DELL embléma megjelenik, nyomja meg az <F8> billentyűt többször egymás után a **Vista Speciális rendszerindítási beállítások** ablakának megjelenéséig.
- 2 Válassza ki a **Számítógép javítása** elemet.
- 3 A System Recovery Options (rendszerjavítási opciók) ablakban válassza ki a billentyűzetkiosztás kattintson a **Next (Tovább)** gombra.
- 4 A javítási opciók eléréséhez jelentkezzen be helyi rendszergazdaként. A parancssor eléréséhez írja be a felhasználó neve mezőbe, hogy rendszergazda majd kattintson az **OK** gombra.

- 5 Kattintson a **Dell Factory Image Restore** (Dell gyári rendszerkép-visszaállítás) elemre.



MEGJEGYZÉS: A konfigurációtól függően lehetséges, hogy először a **Dell Factory Tools** (Dell gyári eszközök) elemet, majd a **Dell Factory Image Restore** elemet kell kiválasztania.

Megjelenik a **Dell Factory Image Restore** üdvözlőképernyő.

- 6 A Dell Factory Restore Image (Dell gyári lemezkép visszaállítása) üdvözlő képernyőjén kattintson a **Next** (Tovább) gombra.

Megjelenik a **Confirm Data Deletion** (Adattörlesztés jóváhagyása) ablak.



FIGYELMEZTETÉS: Amennyiben nem akarja folytatni a Factory Image Restore segédprogramot, kattintson a **Cancel** (Mégse) gombra.

- 7 Kattintson a jelölőnégyzetbe, hogy jóváhagyja a merevlemez újraformázását és a rendszerszoftverek gyári állapotra történő visszaállítását, majd kattintson a **Next** (Tovább) gombra.

Elkezdődik a visszaállítási folyamat, amely öt vagy több percet is igénybe vehet.

- 8 Kattintson a **Finish** (Befejezés) gombra, hogy újraindítsa a számítógépet.

A Dell™ Operating System (Operációs rendszer) adathordozó használata

Előkészületek

Amennyiben a Windows operációs rendszer újratelepítését fontolgatja egy újonnan telepített illesztőprogrammal fennálló probléma kijavítása érdekében, először próbálja meg használni a Windows Device Driver Rollback (Windows Eszköz-illesztőprogram visszagörgetése) segédprogramot. Lásd: „Visszatérés az illesztőprogram előző verziójához“, 38. oldal. Ha az Eszköz-illesztőprogram visszagörgetése nem oldotta meg a problémát, használja a Microsoft Windows Rendszer-visszaállítást az operációs rendszer korábbi, az új eszköz illesztőprogramjának telepítése előtti állapotára való visszaállításához. Lásd: „A Microsoft® Windows® rendszer-visszaállítás használata“, 41. oldal.



FIGYELMEZTETÉS: A telepítés végrehajtása előtt az elsődleges merevlemezben lévő minden adatfájlról készítsen biztonsági másolatot. A hagyományos merevlemez-konfigurációk esetében az elsődleges meghajtó a számítógép által először észlelt meghajtó.

A Windows újratelepítéséhez szüksége van a Dell™ *operációs rendszert tartalmazó* és a *Dell Drivers and Utilities* adathordozóra.

 **MEGJEGYZÉS:** A *Dell Illesztőprogramok és segédprogramok adathordozó* a számítógép összeszerelésekor telepített illesztőprogramokat tartalmazza. Használja a *Dell Illesztőprogramok és segédprogramok adathordozót* bármely szükséges illesztőprogram betöltéséhez. Attól függően, hogy honnan rendelte a számítógépet, vagy hogy kérte-e az adathordozót, a *Dell Illesztőprogramok és segédprogramok adathordozó* és a *Dell Operációs rendszer* adathordozó nem biztos, hogy a számítógép részét képezik.

A Windows újratelepítése

Az újratelepítés 1-2 órát vehet igénybe. Az operációs rendszer újratelepítése után az egyes eszközök illesztőprogramjait, a vírusvédelmi programokat és egyéb szoftvereket is ismételten fel kell telepítenie.

- 1 Mentsen és zárjon be minden nyitott fájlt, és lépjen ki minden nyitott programból.
 - 2 Helyezze be az *Operációs rendszer* adathordozót.
 - 3 Amennyiben a Windows telepítése üzenet megjelenik, kattintson a **Kilépés** gombra.
 - 4 Indítsa újra a számítógépet.
- Amikor a DELL logó megjelenik, azonnal nyomja meg az <F12> billentyűt.

 **MEGJEGYZÉS:** Ha túl sokáig vár, és megjelenik az operációs rendszer logója, várjon tovább, amíg megjelenik a Microsoft® Windows® asztal, majd kapcsolja ki a számítógépet, és próbálja újra.

 **MEGJEGYZÉS:** Az alábbi lépések csak egy alkalomra változtatják meg az indító szekvenciát. A következő indítás alkalmával a számítógép a rendszerbeállításokban megadott eszközöknek megfelelően indul el.

- 5 Amikor megjelenik az indítóeszközök listája, jelölje ki a **CD/DVD/CD-RW meghajtó** elemet, majd nyomja meg az <Enter> gombot.
- 6 A **CD-ROM-ról való indításhoz** nyomjon meg bármilyen gombot és kövesse a képernyőn megjelenő utasításokat.

Információkeresés



MEGJEGYZÉS: Néhány szolgáltatás vagy adathordozó opcionális, ezért nem biztos, hogy a számítógép rendelkezik vele. Elképzelhető, hogy egyes funkciók vagy adathordozók bizonyos országokban nem elérhetőek.



MEGJEGYZÉS: A számítógéphez kiegészítő információk is tartozhatnak.

Dokumentum/Adathordozó/Címke	Tartalomjegyzék
<p>Szervicímke/expressz szervizkód</p> <p>A szervicímke vagy expressz szervizkód a számítógépen található.</p>	<ul style="list-style-type: none"> A számítógépet a szervicímkével lehet azonosítani a support.dell.com webhely használatakor vagy a műszaki támogatás igénybevételekor. A műszaki támogatás igénybevétele során az expressz szervizkód megadásával irányíthatja telefonhívását a megfelelő szakemberhez. <p>MEGJEGYZÉS: A szervicímke vagy expressz szervizkód a számítógépen található.</p>
<p>Drivers and Utilities lemez</p> <p>A <i>Drivers and Utilities</i> adathordozó egy CD vagy DVD lemez, amelyet a számítógéppel együtt szállítunk.</p>	<ul style="list-style-type: none"> Diagnosztikai program a számítógéphez A számítógép illesztőprogramjai <p>MEGJEGYZÉS: Az illesztőprogramok és a dokumentációk legfrissebb verziója a support.dell.com weboldalon található meg.</p>
<p>Az operációs rendszer adathordozója</p> <p>Az <i>operációs rendszer</i> adathordozója egy CD vagy DVD lemez, amit a számítógéppel együtt szállítanak.</p>	<p>Az operációs rendszer újratelepítéséhez használható.</p>

Dokumentum/Adathordozó/Címke	Tartalomjegyzék
<p>Biztonsági, szabályozó, jótállási és támogató dokumentáció</p> <p>Elképzelhető, hogy ezt az információt a számítógéppel együtt megkapta. További szabályozással kapcsolatos információkért lásd a Regulatory Compliance Homepage (Szabályozási megfelelés honlapja) a www.dell.com címen, a következő webhelyen: www.dell.com/regulatory_compliance.</p>	<ul style="list-style-type: none"> • Jótállási adatok • Szerződési feltételek (csak USA) • Biztonsági előírások • Szabályozással kapcsolatos információk • Ergonómiával kapcsolatos információk • Végfelhasználói licencszerződés
<p>Szervizelési kézikönyv</p> <p>A számítógép <i>Szervizelési kézikönyve</i> megtalálható a support.dell.com címen.</p>	<ul style="list-style-type: none"> • Alkatrészek eltávolítása és cseréje • Rendszerbeállítások konfigurálása • Hibakeresés és -elhárítás
<p>Dell Technology Útmutató</p> <p>A <i>Dell Technology Útmutató</i> megtalálható a support.dell.com weboldalon.</p>	<ul style="list-style-type: none"> • Az operációs rendszer ismertetése • Az eszközök használata és karbantartása • Technológiák (például RAID, Internet, Bluetooth[®] vezeték nélküli technológia, e-mail, hálózat, stb.) ismertetése.
<p>Microsoft[®] Windows[®] Licenccímké</p> <p>A Microsoft Windows Licenc a számítógépen található.</p>	<ul style="list-style-type: none"> • Itt rendelkezésére áll az operációs rendszer termékkulcsa.

Segítségkérés

Segítség

 **VIGYÁZAT!** Amennyiben el kell távolítani a számítógép burkolatát, először húzza ki a tápellátás kábelt és a modem kábeleket az elektromos aljzataból. Kövesse a számítógéphez kapott biztonsági utasításokat.

Amennyiben problémát tapasztal a számítógéppel, az alábbi lépésekben leírtak végrehajtásával diagnosztizálhatja, és elháríthatja a problémát:

- 1 A számítógép problémájára vonatkozó információkat és műveleteket itt találja: „Tippek“, 29. oldal.
- 2 A Dell Diagnostics futtatási műveleteit lásd itt: „Dell Diagnostics“, 34. oldal.
- 3 Töltse ki a következőt: „Diagnosztikai ellenőrzőlista“, 54. oldal.
- 4 Vegye igénybe a Dell Support honlapon (support.dell.com) elérhető online szolgáltatásokat a telepítési és hibaelhárítási műveletekhez. A Dell online bővebb támogatási listáját megtalálhatja az alábbi helyen: „Online Szolgáltatások“, 50. oldal.
- 5 Amennyiben az előző lépések nem oldották meg a problémát, nézze meg a(z) „Kapcsolatfelvétel a Dell-lel“, 55. oldal című részt.



MEGJEGYZÉS: Hívja a Dell támogatást az érintett számítógép közelében lévő telefonról, hogy az ügyfélszolgálat munkatársa segíthessen a szükséges műveletek elvégzésében.



MEGJEGYZÉS: Nem minden országban áll rendelkezésre a Dell expressz szervizkód rendszer.

A Dell automatizált telefonos rendszerének utasítására írja be az expressz szervizkódot, hogy a hívás a megfelelő ügyfélszolgálati munkatárshoz kerüljön. Amennyiben nincsen expressz szervizkódja, nyissa meg a **Dell Accessories** (Dell tartozékok) mappát, kattintson duplán az **Express Service Code** (Expressz szervizkód) ikonra, és kövesse az utasításokat.

A Dell Support használatával kapcsolatos utasításokért lásd: „Műszaki támogatás és ügyfélszolgálat“, 50. oldal.



MEGJEGYZÉS: Az alábbi szolgáltatások némelyike nem mindig elérhető az Egyesült Államokon kívül. Hívja fel a Dell képviselőt az elérhetőséggel kapcsolatos információkért.

Műszaki támogatás és ügyfélszolgálat

A Dell ügyfélszolgálatunk készséggel ad választ minden Dell™ hardverrel kapcsolatos kérdésre. Ügyfélszolgálatunk munkatársai számítógép alapú diagnosztikát használnak a gyors és pontos válaszok érdekében.

A Dell támogatási szolgálat elérhetőségét megtekintheti a(z) „Telefonhívás előtti teendők“, 53. oldal című részben, majd keresse meg a lakóhelyének megfelelő elérhetőséget, vagy látogasson el a **support.dell.com** oldalra.

DellConnect™

A DellConnect egy egyszerű online hozzáférési eszköz, ami lehetővé teszi, hogy a Dell ügyfélszolgálati alkalmazottja egy szélessávú kapcsolattal hozzáférjen a számítógéphez, majd diagnosztizálja, és megjavítsa a hibát az Ön felügyelete mellett. További információkért látogasson el a **support.dell.com** oldalra, és kattintson a **DellConnect** pontra.

Online Szolgáltatások

A Dell termékeit és szolgáltatásait az alábbi webhelyeken ismerheti meg:

www.dell.com

www.dell.com/ap (csak Ázsia/Csendes-óceán térsége)

www.dell.com/jp (csak Japán)

www.euro.dell.com (csak Európa)

www.dell.com/la (Latin-Amerika és Karib-térség országai)

www.dell.ca (csak Kanada)

A Dell Support az alábbi webhelyeken és e-mail címeken keresztül érhető el:

- Dell Support webhelyek
support.dell.com
support.jp.dell.com (csak Japán)
support.euro.dell.com (csak Európa)
- Dell Support e-mail címek:
mobile_support@us.dell.com
support@us.dell.com
la-techsupport@dell.com (csak Latin-Amerika és Karib-térség országai)
apsupport@dell.com (csak Ázsia/Csendes-óceáni térség)
- Dell Marketing and Sales (Marketing és értékesítés) e-mail címek:
apmarketing@dell.com (csak Ázsia/Csendes-óceáni térség)
sales_canada@dell.com (csak Kanada)
- Névtelen fájlátviteli protokoll (FTP):
ftp.dell.com – Jelentkezzen be névtelenül (anonymous), és használja az e-mail címét jelszóként.

AutoTech Service

A Dell automatizált támogatási szolgálata (AutoTech) a Dell ügyfelei által feltett, laptop és asztali számítógépekkel kapcsolatos leggyakoribb kérdésekre tartalmaz előre rögzített válaszokat.

Amikor felhívja az AutoTech-et, a telefon gombjainak megnyomásával válassza ki a kérdéseire vonatkozó témákat. A lakóhelyének megfelelő telefonszámot megtalálhatja itt: „Kapcsolatfelvétel a Dell-lel“, 55. oldal.

Automatizált rendelési állapot szolgáltatás

A Dell-nél rendelt bármely termék státuszát ellenőrizheti a **support.dell.com** weblapon, vagy felhívhatja az automatizált rendelési állapot szolgálatot. A rögzített hang megkéri Önt a rendelés megtalálásához és jelentéséhez szükséges adatok megadására. A lakóhelyének megfelelő telefonszámot megtalálhatja itt: „Kapcsolatfelvétel a Dell-lel“, 55. oldal.

Problémák a rendeléssel

Amennyiben problémája van rendelésével, például hiányzó vagy hibás alkatrészek, helytelen számlázás, forduljon a Dell ügyfélszolgálatához. Híváskor készítse elő számláját vagy a csomagszelvényét. A lakóhelyének megfelelő telefonszámot megtalálhatja itt: „Kapcsolatfelvétel a Dell-lel“, 55. oldal.

Termékinformáció

Ha információra van szüksége a Dell-nél kapható további termékekkel kapcsolatban, vagy ha megrendelést szeretne feladni, látogasson el a www.dell.com weboldalra. A lakóhelyének megfelelő telefonszámért, vagy ha kereskedelmi ügyintézővel szeretne beszélni, lásd: „Kapcsolatfelvétel a Dell-lel“, 55. oldal.

Eszközök visszaküldése garanciális javításra vagy visszafizetésre

Készítsen elő minden javításra vagy visszafizetésre visszaküldendő eszközt, az alábbiak szerint:

- 1** Hívja fel a Dell-t, hogy kapjon egy visszaküldési termékazonosító számot, és írja rá olvashatóan, jól kivehetően a dobozra.
A lakóhelyének megfelelő telefonszámot megtalálhatja itt: „Kapcsolatfelvétel a Dell-lel“, 55. oldal. Küldje el a számla másolatát, és a visszaküldés okát is írja le részletesen.
- 2** Küldje el a diagnosztikai ellenőrzőlistát (lásd: „Diagnosztikai ellenőrzőlista“, 54. oldal), feltüntetve a futtatott tesztek és a Dell Diagnostics hibaüzeneteit (lásd: „Kapcsolatfelvétel a Dell-lel“, 55. oldal).
- 3** Készülékcsere vagy visszafizetés esetén küldje el az eszköz(ök)höz tartozó kellékeket (tápkábelek, szoftveres hajlékonylemezek, útmutatók stb.).
- 4** A visszaküldésre szánt berendezést csomagolja az eredeti (vagy azzal egyenértékű) csomagolásba.

A szállítási költségeket Ön vállalja. Szintén Ön felelős a visszaküldött termék biztosításáért, valamint vállalja a termék eltűnésének fennálló kockázatát a szállítás közben. Utánvételes csomagokat nem fogadunk el.

Azokat a csomagokat, amelyek a fenti feltételeknek nem felelnek meg, visszaküldjük a feladónak.

Telefonhívás előtti teendők



MEGJEGYZÉS: Híváskor készítse elő az expressz szervizkódot.

A kód segítségével a Dell automata telefonos támogatásrendszere hatékonyabban irányítja hívását a megfelelő helyre. A szervizcímken szereplő számot is kérhetik Öntől (a számítógép hátulján vagy alján található).

Ne felejtse el kitölteni a Diagnosztikai ellenőrzőlistát (lásd: „Diagnosztikai ellenőrzőlista“, 54. oldal). Amennyiben lehetséges, kapcsolja be a számítógépet, mielőtt felhívja a Dell-t segítségért, és a számítógép közelében lévő készülékről telefonáljon. Előfordulhat, hogy megkérik néhány parancs begépelésére, részletes információ átadására működés közben, vagy hogy próbáljon ki más lehetséges hibaelhárítási lépést magán a számítógépen. Győződjön meg arról, hogy a számítógép dokumentációi elérhetőek.



VIGYÁZAT! Mielőtt a számítógép belsejében bármilyen javításhoz kezd, olvassa el a számítógéphez kapott biztonsági utasításokat.

Diagnosztikai ellenőrzőlista

Név:

Dátum:

Cím:

Telefonszám:

Szervizcímké (vonalkód a számítógép hátulján vagy alján):

Expressz szervizkód:

Visszaküldött termék azonosítószáma (ha kapott ilyet a Dell műszaki támogatást ellátó munkatársától):

Operációs rendszer és verziója:

Eszközök:

Bővítőkétyák:

Csatlakozik hálózathoz? Igen Nem

Hálózat, verzió és hálózati adapter:

Programok és verziók:

Nézze át az operációs rendszer dokumentációit, hogy meghatározhassa a rendszerindító fájlok tartalmát. Ha a számítógéphez nyomtató csatlakozik, nyomtasson ki minden fájlt. Ha mégsem, mentse el az összes fájl tartalmát, mielőtt felhívna a Dell-t.

Hibaüzenet, hangkód vagy diagnosztikai kód:

A probléma leírása és a végrehajtott hibaelhárítási műveletek:

Kapcsolatfelvétel a Dell-lel

Az Egyesült Államokban lévő ügyfelek hívják a 800-WWW-DELL (800-999-3355) számot.



MEGJEGYZÉS: Amennyiben nem rendelkezik aktív internetkapcsolattal, elérhetőséget találhat a megrendelőlap, számlán, csomagolási szelvényen vagy a Dell termékkatalógusban.

A Dell többféle online és telefonos támogatási és szolgáltatási megoldást kínál. Az elérhetőség országonként és termékenként változik, és előfordulhat, hogy néhány szolgáltatás nem áll rendelkezésre az Ön régiójában.

A Dell-t kereskedelmi, műszaki támogatás vagy ügyfélszolgálati ügyek miatt felkeresheti a:

- 1 Support.dell.com** címen és ellenőrizheti, hogy az Ön országa vagy régiója szerepel-e a **Choose A Country/Region** (Válasszon országot/régiót) legördülő menüben a lap alján.
- 2** Kattintson a bal oldalon található **Contact Us** (Lépjen kapcsolatba velünk) lehetőségre, és válassza ki a megfelelő szolgáltatást vagy támogatást, amelyre szüksége van.
- 3** Lépjen kapcsolatba a Dell-el az Önnek legkényelmesebb módon.

Tárgymutató

A

- adathordozó
 - Drivers and Utilities, 47
 - operációs rendszer, 47
- akkumulátor
 - eltávolítás, 9

B

- biztonsági információk, 48

C

- csatlakoztatás
 - hálózat, 13
 - hálózati kábel, 12
 - IEEE 1394 eszközök, 12
 - internet, 14
 - USB-eszközök, 12
 - váltóáramú adapter, 11

D

- Dell
 - Gyári lemezkép visszaállítása, 44
 - kapcsolatba lépés, 49, 55
 - Műszaki frissítés szolgálat, 33

- Dell (*folytatás*)
 - műszaki támogatás és ügyfélszolgálat, 50
 - Support segédprogram, 34
 - szoftver frissítések, 34

- Dell Diagnostics, 34
 - indítás a Drivers and Utilities adathordozóról, 35
 - indítás a merevlemezeiről, 34

- Dell Technology Útmutató, 48

- Dell Wi-Fi Catcher hálózatkereső ikonja, 10

- DellConnect, 50

- diagnosztika
 - Dell, 34

- dokumentáció, 47
 - Dell Technology Útmutató, 48
 - Szervizelési kézikönyv, 48

- Drivers and Utilities
 - adathordozó, 39, 47
 - Dell Diagnostics, 34

E

- ergonómiával kapcsolatos információk, 48
- Expressz szervizkód, 47

F

- Fájlok és beállítások átvitele
varázsló, 15
- Feltételek, 48
- frissítések
szoftver és hardver, 33

G

- garanciális tudnivalók, 48

H

- hálózatok
 - áttekintés, 13
 - csatlakoztatás, 13
 - vezeték nélküli kapcsoló, 10
 - Wi-Fi Catcher hálózatkereső, 10
- hibaelhárítás, 29, 48
 - a programok és a Windows
kompatibilitása, 33
 - Dell Diagnostics, 34
 - javaslatok, 29
 - kék képernyő, 33
 - memória, 31
 - program összeomlik, 32
 - számítógép nem válaszol, 32
 - szoftver, 32-33
 - üzemelési, 30
 - üzemjelző fény állapotok, 30
 - visszaállítás korábbi állapotba, 41

I

- illesztőprogramok
 - azonosítás, 37
 - Drivers and Utilities
adathordozó, 47
 - újratelepítés, 38
 - visszatérés az illesztőprogram
előző verziójához, 38
- információk átvitele az új
számítógépre, 15
- információk keresése, 47
- Internet
 - vezeték nélküli kapcsoló, 10
 - Wi-Fi Catcher hálózatkereső, 10
- internet
 - beállítás, 14
 - csatlakozás, 14

K

- kapcsolatba lépés a Dell-lel, 49, 55

L

- licenccímké, 48

M

- meghajtók, 37
- memória
 - hibaelhárítás, 31

műszaki adatok
akkumulátor, 26
billentyűzet, 26
érintőpad, 26
fizikai, 27
intelligens kártya, 22
kijelző, 24
kommunikáció, 23
környezeti, 27
memória, 22
mind, 21
PC-kártya, 22
portok és csatlakozók, 23
processzor, 21
rendszerinformáció, 21
ujjlenyomat-olvasó, 27
váltóáramú adapter, 27
videó, 24

N

nézet
elől, 7
hátral, 7-8

O

operációs rendszer
adathordozó, 45
Dell gyári lemezkép
visszaállítása, 44
Rendszer-visszaállítás, 41
újratelepítés, 47

Operációs rendszer
adathordozó, 41, 46-47
operációs rendszer termékkulcs, 48

P

problémák
visszaállítás korábbi állapotba, 41

R

Rendszer-visszaállítás, 41
Rendszervisszaállítás
engedélyezés, 43

S

specifikációk
audió, 24
szabályozással kapcsolatos
információk, 48
Szervizcímke, 47
Szervizelési kézikönyv, 48
szoftver
frissítések, 33
hibaelhárítás, 32-33
problémák, 33
újratelepítés, 37

T

- támogatás, 49
 - DellConnect, 50
 - helyi, 50
 - kapcsolatba lépés a Dell-lel, 55
 - műszaki támogatás és ügyfélszolgálat, 50
 - online szolgáltatások, 50
- támogatási információk, 48
- telefonszámok, 55
- telepítés
 - gyors telepítés, 11
 - internet, 14
 - számítógép, 11

Ü

- üzemelés
 - hibaelhárítás, 30
 - üzemjelző fény állapotok, 30

Ú

- újratelepítés
 - illesztőprogramok és segédprogramok, 38
 - szoftver, 37

V

- varázslók
 - Fájlok és beállítások átvitele varázsló, 15
 - programkompatibilitási varázsló, 33
- Végfelhasználói licencszerződés (EULA), 48

W

- Wi-Fi Catcher hálózatkereső, 10
- Windows licenccímké, 48
- Windows Vista
 - Dell gyári lemezkép visszaállítása, 44
 - Illesztőprogram-visszaállítás, 38
 - Programkompatibilitási varázsló, 33
 - Rendszer-visszaállítás, 41
 - újratelepítés, 47
 - visszatérés az illesztőprogram előző verziójához, 38
- Windows XP
 - Fájlok és beállítások átvitele varázsló, 15
 - Illesztőprogram-visszaállítás, 38
 - Rendszer-visszaállítás, 41
 - újratelepítés, 47
 - visszatérés az illesztőprogram előző verziójához, 38